

Montage-Kurzanleitung für PrestoRoll 60xxE inkl. Zubehörpaket^(optional)

(Ersetzt nicht die originale Installationsanleitung!)

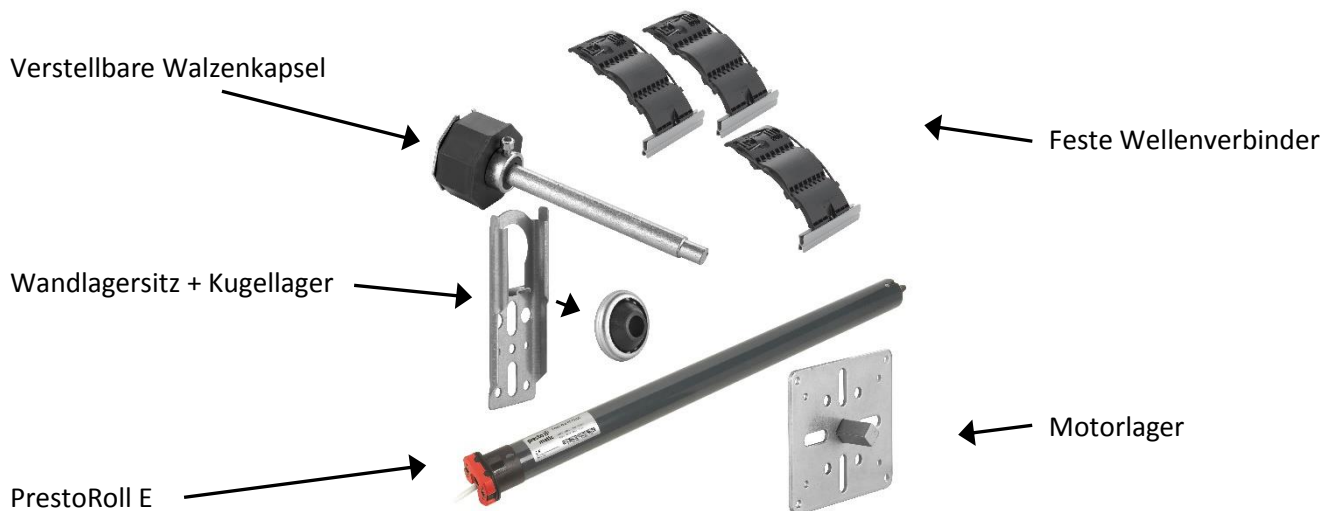

1. Motorlager und Wandlagersitz im Rollladenkasten montieren

(Beim Umrüsten von Gurt- nach elektrischen Antrieb kann in vielen Fällen der Wandlagersitz übernommen werden. Ein Kugellager mit einer Wellenaufnahme von 12mm ist erforderlich.)

Hinweis: Nach dem Einsetzen des Kugellagers in den Wandlagersitz müssen die beiden oberen „Nasen“ in Richtung des Lagers gebogen werden, damit dieses nicht herausrutschen kann.

2. Motor und Walzenkapsel jeweils bis zum Anschlag in die Achtkantwelle schieben

3. Die gesamte Einheit einsetzen

- Die Motorseite bis zum Anschlag auf das Motorlager schieben
- Die verstellbare Walzenkapsel bis zum Anschlag in das Kugellager schieben und anschließend mit der Inbusschraube fixieren.
- Achten Sie bitte auf einen festen Sitz der gesamten Einheit.

1. Die festen Wellenverbinder auf den Rollladenpanzer schieben und mit Hilfe der Drahtbügel in den Lochungen der Achtkantwelle befestigen.

2. Elektrischer Anschluss

L = Phase (braun)
N = Neutralleiter (blau)
PE = Schutzleiter (grün-gelb)
L auf/ab = Links-/Rechtslauf

Wenn Sie mehrere Motoren installieren wollen:

Immer nur **einen** Motor anschließen und programmieren, dann den nächsten Motor anschließen, usw.

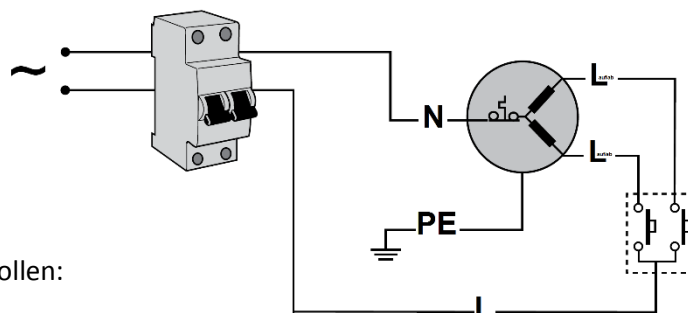

Achten Sie bitte auf eine sichere Verlegung bzw. Befestigung des Motorkabels im Rollladenkasten, ansonsten besteht die Gefahr, dass der rotierende Rollladenpanzer das Kabel beschädigt.

3. Drehrichtung überprüfen

- Das Steuergerät (oder den Einstellhilfsschalter) in Auf-Richtung betätigen
- ⇒ Fährt der Rollladen hoch, dann weiter mit Punkt 8
⇒ Fährt der Rollladen runter, dann weiter mit Punkt 7

4. Drehrichtung ändern

- Schalten Sie die Stromversorgung aus
 - Tauschen Sie braun und schwarz der Zuleitung
- ⇒ Jetzt ist die Drehrichtung geändert

Einstellung der Endlagen im Plug & Play – Modus (Automatik-Modus):

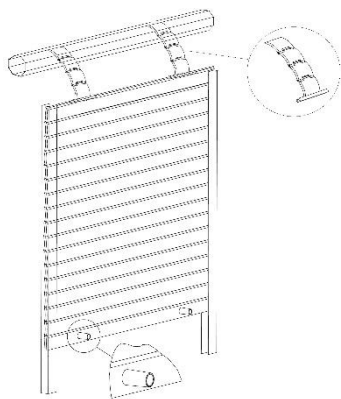

Voraussetzung:

- Feste Wellenverbinder
- Stopper oder Winkelschiene

Der Motor wird werkseitig im Automatik-Modus ausgeliefert:

- Lassen Sie den Rollladen einmal komplett auf und abfahren, ohne zu stoppen.

⇒ Der Motor erkennt die Endlage und stoppt automatisch.

Hinweis:

Nach drei weiteren Zyklen (3x komplett Auf und Ab) fährt der Rollladen nicht mehr gegen die Endanschläge, sondern stoppt vorher automatisch.

Alle 60 Zyklen prüft und korrigiert der Antrieb im vollautomatischen Modus die Endlagen selbstständig.

Einstellung der Endlagen im manuellen Modus:

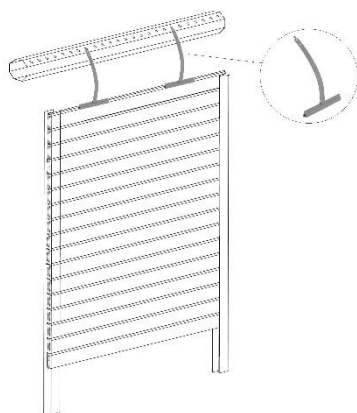

Bei Verwendung von Aufhängefedern und / oder ohne den Einsatz von Stoppern.

Voraussetzung:

- Verwenden Sie unsere Einstellhilfe mit der Artikel-Nr.: PRZEE



Hinweis:

Bei diesem Motor kommt es nicht zu einem Kurzschluss, wenn der Motor gleichzeitig in beide Richtungen angesteuert wird. Diese Anleitung orientiert sich an den Umgang mit der Einstellhilfe. Mit der SET-Taste werden beide Fahrrichtungen gleichzeitig bestromt.

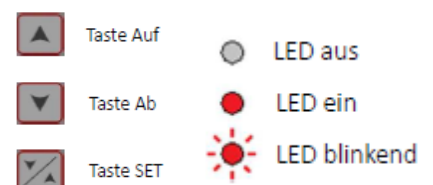

1. Initialisierung

- Die Einstellhilfe kann für verschiedene Rollladen-Motorentypen verwendet werden, daher muss zuerst die Vorauswahl für Motoren mit elektronischen Endlageneinstellungen vorgenommen werden.

Dazu halten sie die „SET“ Taste gedrückt und betätigen einmal kurz die AB Taste.
Die LED ON/OFF muss blinken

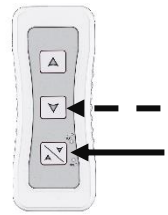

- Betätigen Sie nun die SET-Taste solange, bis der Rollladen kurz Auf- und abgefahren ist.
Nun können die Endlagen eingestellt werden.



2. Einstellung der unteren Endlage

- Fahren Sie den Rollladen mit der AB-Taste bis zum gewünschten unteren Endpunkt.

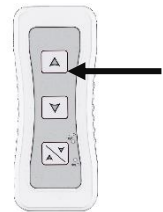

- Drücken Sie die anschließend die SET- Taste, bis der Rollladen kurz auf- und abgefahren ist: Die Endlage ist abgespeichert.

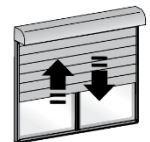
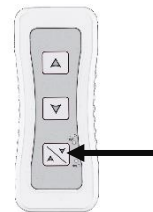

3. Einstellung der oberen Endlage

- Fahren Sie den Rollladen mit der AUF-Taste bis zum gewünschten oberen Endpunkt.

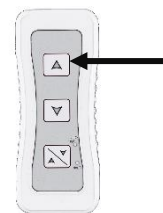

- Drücken Sie anschließend die SET-Taste, bis der Rollladen kurz auf- und abgefahren ist: Die Endlage ist abgespeichert.

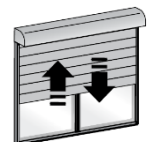
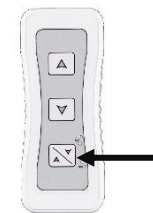

Rücksetzen auf Werkseinstellung

Voraussetzung:

- Verwenden Sie unsere Einstellhilfe mit der Artikel-Nr.: PRZEE



Hinweis:

Bei diesem Motor kommt es nicht zu einem Kurzschluss, wenn der Motor gleichzeitig in beide Richtungen angesteuert wird. Diese Anleitung orientiert sich an den Umgang mit der Einstellhilfe.

- Drücken Sie die SET-Taste ca. 12 Sekunden lang, bis der Rollladen 3x kurz auf- und abgefahren ist:

12 Sekunden:

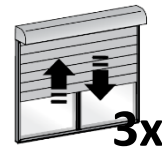
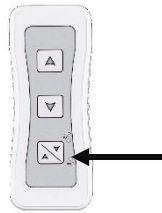

⇒ Jetzt befindet sich der Antrieb im Auslieferungszustand und kann neu programmiert werden.